

obath

Look



FICHA DE PRODUCTO

Look S 140x70 cm Acryl

Características Técnicas

- Capacidad: 160 l
- Peso bañera: 21 kg
- Peso con hidró: 34 kg
- Peso expedición: 54 kg
- Volumen bañera: 0,42 m³
- Medidas y volumen de expedición: 1440x740x760 0,80 m³

Características Eléctricas

Sistema Premium:

- Jets / Inyec.: 6 | 24
- Micro jets: 0
- Potencia motor: 650 | 400 W
- Potencia instalada: 650 | 400 W
- Intensidad: 2,9 | 1,8 A
- Voltaje: 220-230 V
- Frecuencia: 50 Hz
- Consumo total: 4,7 A

Dimensiones estándar

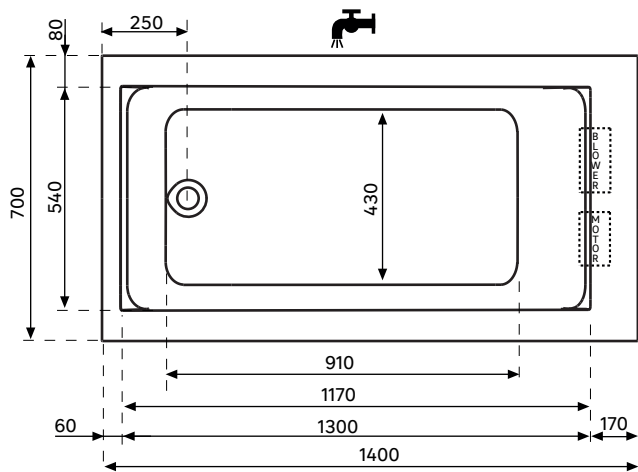

Características Hidráulicas

Sistema Premium:

- Caudal max. agua: 345 l/min
- Caudal aire: 1067 l/min
- Toma desinfección: ND
- Empalme desagüe: \varnothing 40 mm

Sistema Comfort:

- Caudal max. agua: 345 l/min
- Toma desinfección: ND
- Empalme desagüe: \varnothing 40 mm

Sistema Comfort:

- Jets / Inyec.: 6 | 0
- Micro jets: 0
- Potencia motor: 650 W
- Potencia instalada: 650 W
- Intensidad: 2,9 A
- Voltaje: 220-230 V
- Frecuencia: 50 Hz
- Consumo total: 2,9 A

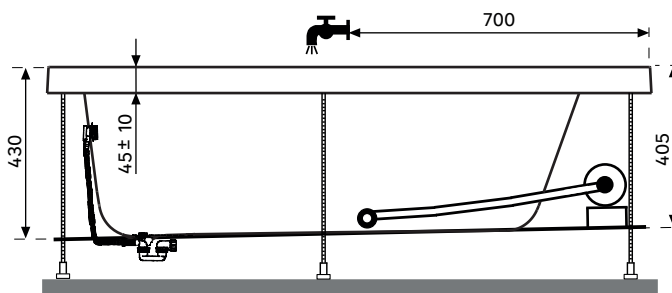

Altura de la bañera con faldón (Variable): 545-565 mm.

Altura total del faldón: 510 mm.

Presinstalación para grifería a pared

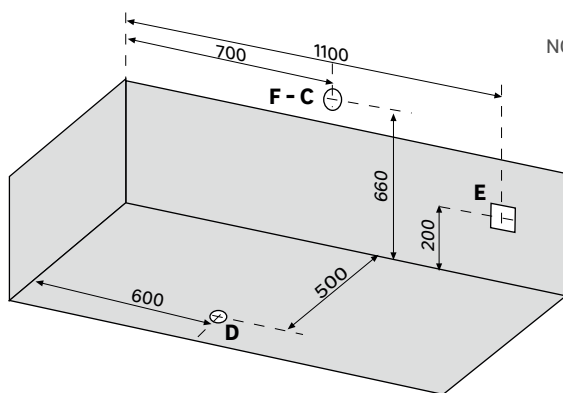

NOTA: La instalación debe llevarse a cabo con paredes y piso acabados.

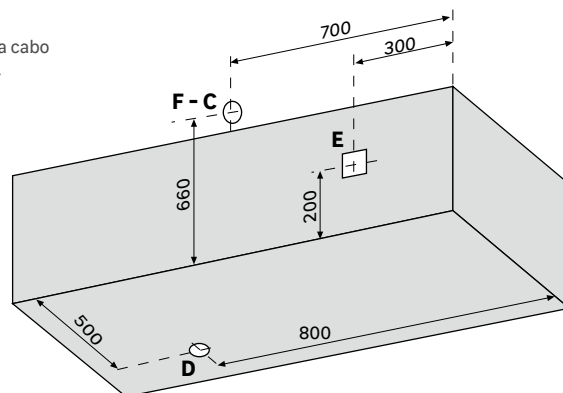

- F Conexión agua fría para grifería
- C Conexión agua caliente para grifería
- D Conexión desagüe \varnothing 40 mm
- E Conexión eléctrica IPX5

*Unidades en mm.

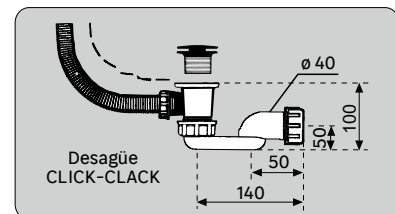
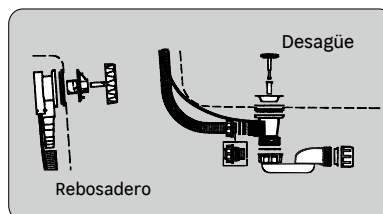

Look S 150x70 cm Acryl

Características Técnicas

- Capacidad : 180 l
- Peso bañera : 23 kg
- Peso con hidró : 38 kg
- Peso expedición : 58 kg
- Volumen bañera : 0,45 m³
- Medidas y volumen de expedición : 1540x740x760 0,86 m³

Características Eléctricas

Sistema Premium :

- Jets / Inyec. : 6 | 24
- Micro jets | Micro jets : 0
- Potencia motor : 650 | 400 W
- Potencia instalada : 650 | 400 W
- Intensidad : 2,9 | 1,8 A
- Voltaje : 220-230 V
- Frecuencia : 50 Hz
- Consumo total : 4,7 A

Dimensiones estándar

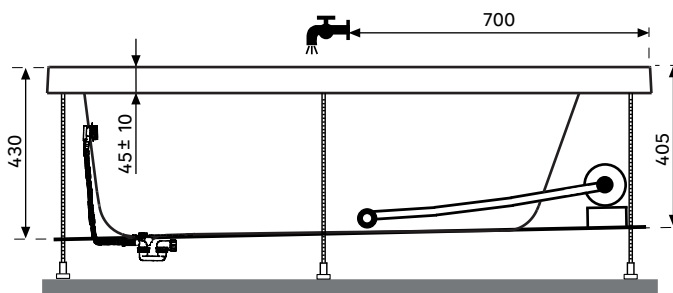
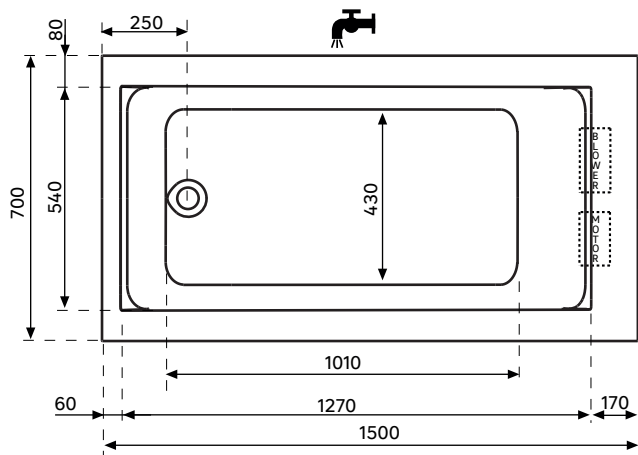

Altura de la bañera con faldón (Variable): 545-565 mm.
Altura total del faldón: 510 mm.

Presinstalación para grifería a pared

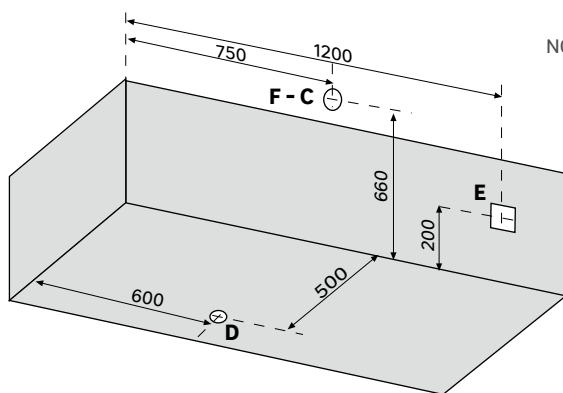

NOTA: La instalación debe llevarse a cabo con paredes y piso acabados.

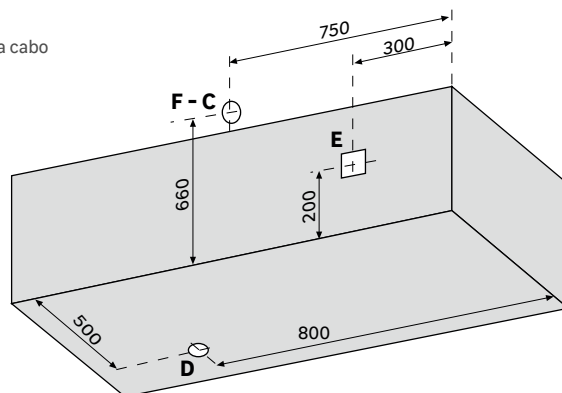

- F Conexión agua fría para grifería
- C Conexión agua caliente para grifería
- D Conexión desagüe \varnothing 40 mm
- E Conexión eléctrica IPX5

*Unidades en mm.

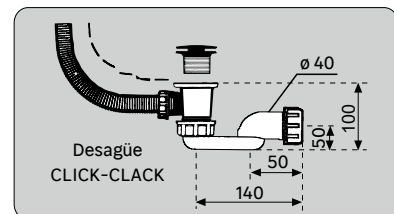
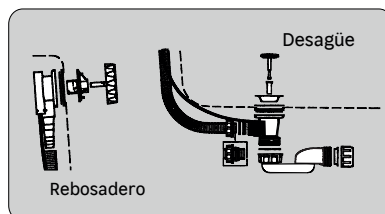

Look S 160x70 cm Acryl

Características Técnicas

- Capacidad: 185 l
- Peso bañera: 22 kg
- Peso con hidró: 40 kg
- Peso expedición: 60 kg
- Volumen bañera: 0,47 m³
- Medidas y volumen de expedición: 1640x740x760 0,92 m³

Características Eléctricas

Sistema Premium:

- Jets / Inyec.: 6 | 24
- Micro jets: 0
- Potencia motor: 650 | 400 W
- Potencia instalada: 650 | 400 W
- Intensidad: 2,9 | 1,8 A
- Voltaje: 220-230 V
- Frecuencia: 50 Hz
- Consumo total: 4,7 A

Dimensiones estándar

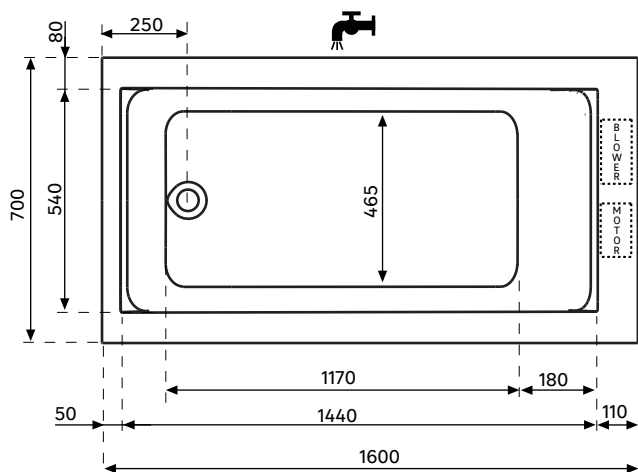

Características Hidráulicas

Sistema Premium:

- Caudal max. agua: 345 l/min
- Caudal aire: 1067 l/min
- Toma desinfección: ND
- Empalme desagüe: ø 40 mm

Sistema Comfort:

- Caudal max. agua: 345 l/min
- Toma desinfección: ND
- Empalme desagüe: ø 40 mm

Sistema Comfort:

- Jets / Inyec.: 6 | 0
- Micro jets: 0
- Potencia motor: 650 W
- Potencia instalada: 650 W
- Intensidad: 2,9 A
- Voltaje: 220-230 V
- Frecuencia: 50 Hz
- Consumo total: 2,9 A

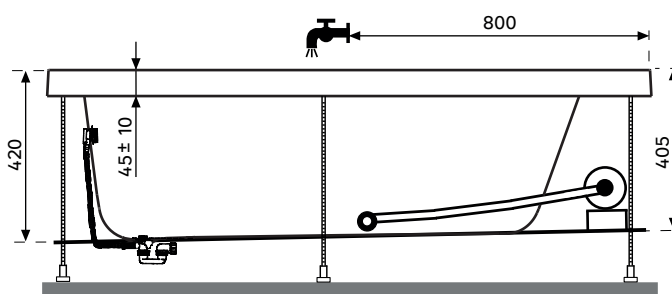

Altura de la bañera con faldón (Variable): 545-565 mm.
Altura total del faldón: 510 mm.

Presinstalación para grifería a pared

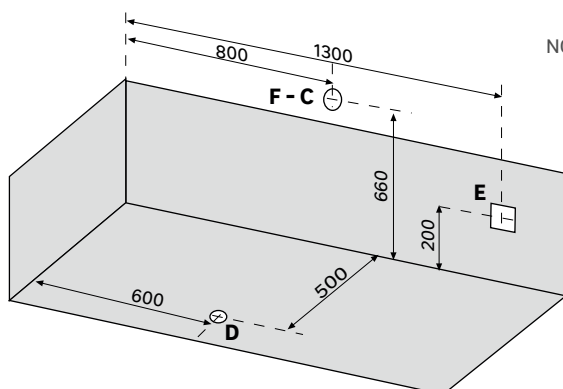

NOTA: La instalación debe llevarse a cabo con paredes y piso acabados.

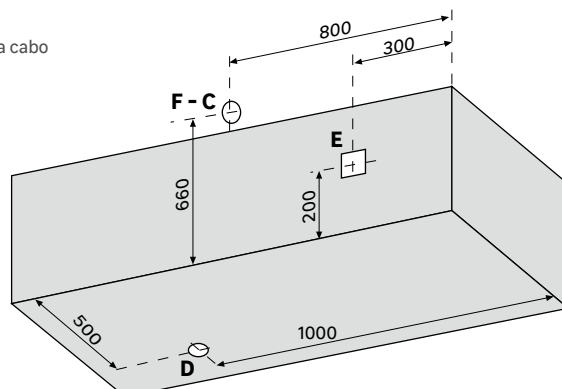

- F Conexión agua fría para grifería
- C Conexión agua caliente para grifería
- D Conexión desagüe ø 40 mm
- E Conexión eléctrica IPX5

*Unidades en mm.

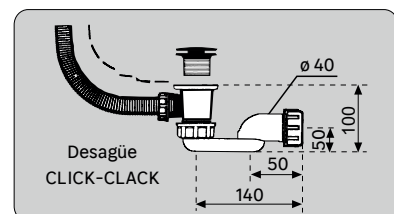
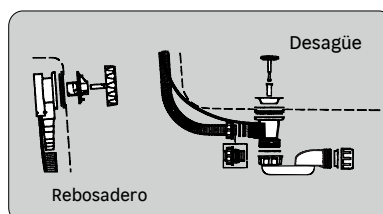

Look S 170x70 cm Acryl

Características Técnicas

- Capacidad : 200 l
- Peso bañera : 24 kg
- Peso con hidromasaje : 44 kg
- Peso expedición : 64 kg
- Volumen bañera : 0,50 m³
- Medidas y volumen de expedición : 1740x740x760 0,97 m³

Características Eléctricas

Sistema Premium :

- Jets / Inyec.: 6 | 24
- Micro jets: 0
- Potencia motor: 650 | 400 W
- Potencia instalada: 650 | 400 W
- Intensidad: 2,9 | 1,8 A
- Voltaje: 220-230 V
- Frecuencia: 50 Hz
- Consumo total: 4,7 A

Dimensiones estándar

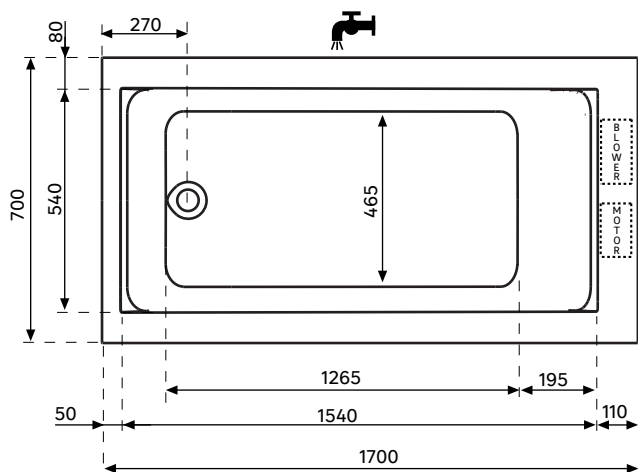

Características Hidráulicas

Sistema Premium :

- Caudal max. agua : 345 l/min
- Caudal aire : 1067 l/min
- Toma desinfección : ND
- Empalme desagüe : \varnothing 40 mm

Sistema Comfort :

- Caudal max. agua : 345 l/min
- Toma desinfección : ND
- Empalme desagüe : \varnothing 40 mm

Sistema Comfort :

- Jets / Inyec.: 6 | 0
- Micro jets: 0
- Potencia motor: 650 W
- Potencia instalada: 650 W
- Intensidad: 2,9 A
- Voltaje: 220-230 V
- Frecuencia: 50 Hz
- Consumo total: 2,9 A

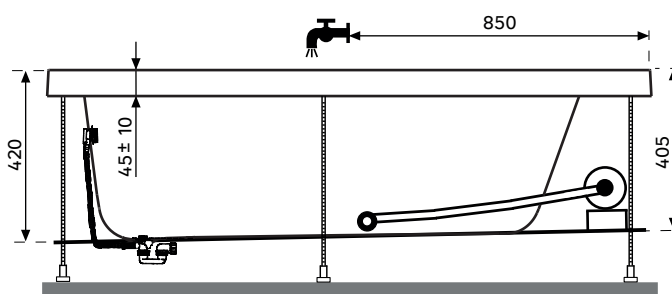

Altura de la bañera con faldón (Variable): 545-565 mm.

Altura total del faldón: 510 mm.

Presinstalación para grifería a pared

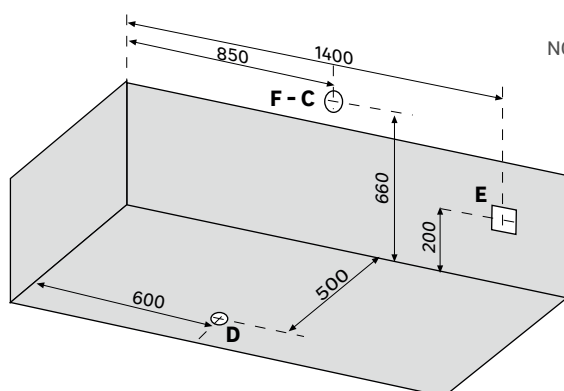

NOTA: La instalación debe llevarse a cabo con paredes y piso acabados.

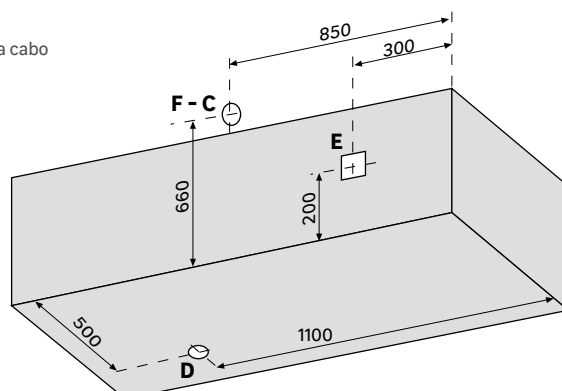

- F Conexión agua fría para grifería
- C Conexión agua caliente para grifería
- D Conexión desagüe \varnothing 40 mm
- E Conexión eléctrica IPX5

*Unidades en mm.

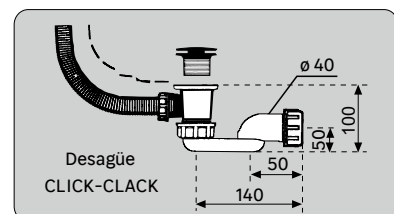
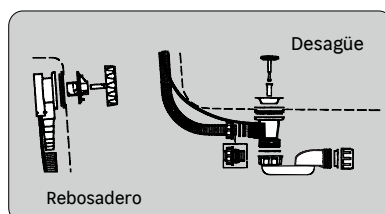

Look S 160x75 cm Acryl

Características Técnicas

- Capacidad : 200 l
- Peso bañera : 23 kg
- Peso con hidró : 44 kg
- Peso expedición : 64 kg
- Volumen bañera : 0,504 m³
- Medidas y volumen de expedición : 1640x790x760 0,98 m³

Características Eléctricas

Sistema Premium :

- Jets / Inyec. : 6 | 24
- Micro jets : 0
- Potencia motor : 650 | 400 W
- Potencia instalada : 650 | 400 W
- Intensidad : 2,9 | 1,8 A
- Voltaje : 220-230 V
- Frecuencia : 50 Hz
- Consumo total : 4,7 A

Dimensiones estándar

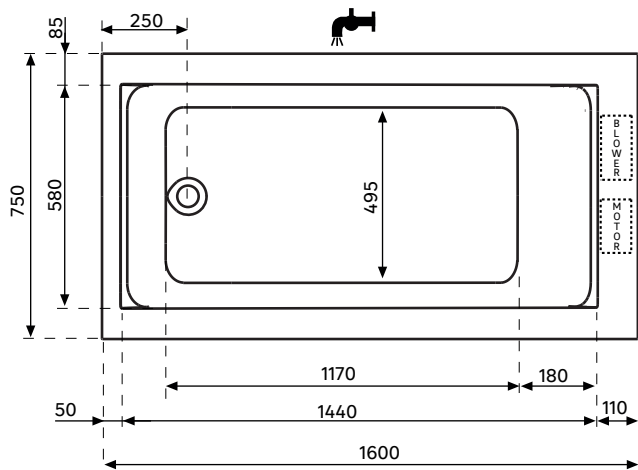

Características Hidráulicas

Sistema Premium :

- Caudal max. agua : 345 l/min
- Caudal aire : 1067 l/min
- Toma desinfección : ND
- Empalme desagüe : \varnothing 40 mm

Sistema Comfort :

- Caudal max. agua : 345 l/min
- Toma desinfección : ND
- Empalme desagüe : \varnothing 40 mm

Sistema Comfort :

- Jets / Inyec. : 6 | 0
- Micro jets : 0
- Potencia motor : 650 W
- Potencia instalada : 650 W
- Intensidad : 2,9 A
- Voltaje : 220-230 V
- Frecuencia : 50 Hz
- Consumo total | Consumo total : 2,9 A

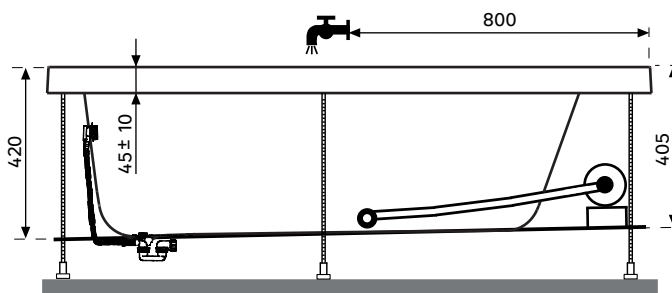

Altura de la bañera con faldón (Variable): 545-565 mm.
Altura total del faldón: 510 mm.

Presinstalación para grifería a pared

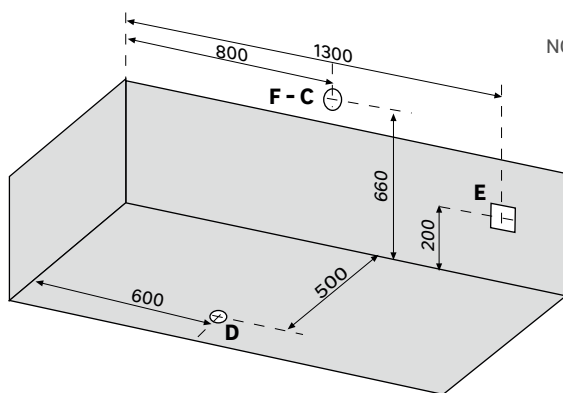

NOTA : La instalación debe llevarse a cabo con paredes y piso acabados.

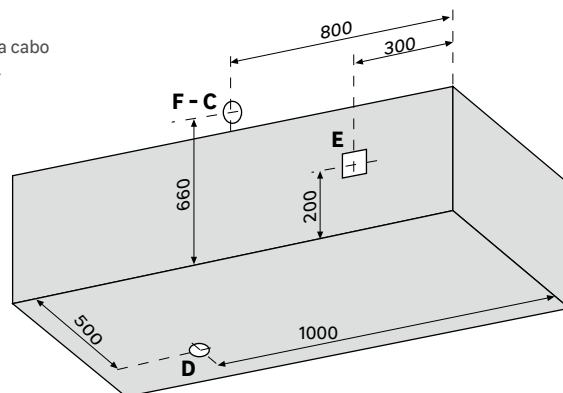

- F Conexión agua fría para grifería
- C Conexión agua caliente para grifería
- D Conexión desagüe \varnothing 40 mm
- E Conexión eléctrica IPX5

*Unidades en mm.

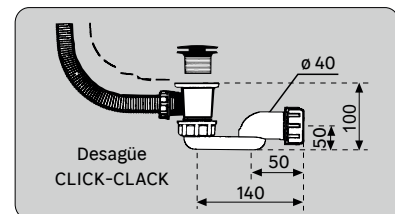
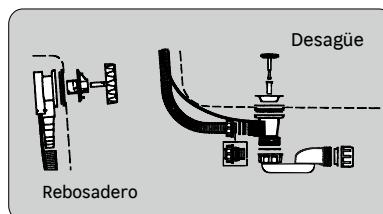

Look S 170x75 cm Acryl

Características Técnicas

- Capacidad : 220 l
- Peso bañera : 25 kg
- Peso con hidró : 44 kg
- Peso expedición : 64 kg
- Volumen bañera : 0,535 m³
- Medidas y volumen de expedición : 1740x790x760 1,04 m³

Características Eléctricas

Sistema Premium :

- Jets / Inyec. : 6 | 24
- Micro jets : 0
- Potencia motor : 650 | 400 W
- Potencia instalada : 650 | 400 W
- Intensidad : 2,9 | 1,8 A
- Voltaje : 220-230 V
- Frecuencia : 50 Hz
- Consumo total : 4,7 A

Dimensiones estándar

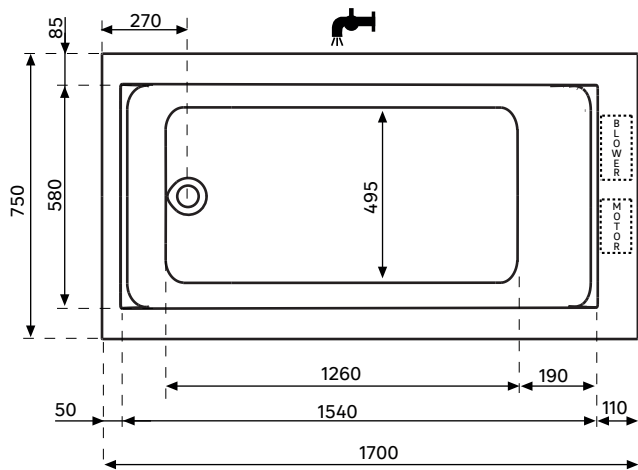

Características Hidráulicas

Sistema Premium :

- Caudal max. agua : 345 l/min
- Caudal aire : 1067 l/min
- Toma desinfección : ND
- Empalme desagüe : \varnothing 40 mm

Sistema Comfort :

- Caudal max. agua : 345 l/min
- Toma desinfección : ND
- Empalme desagüe : \varnothing 40 mm

Sistema Comfort :

- Jets / Inyec. : 6 | 0
- Micro jets : 0
- Potencia motor : 650 W
- Potencia instalada : 650 W
- Intensidad : 2,9 A
- Voltaje : 220-230 V
- Frecuencia : 50 Hz
- Consumo total : 2,9 A

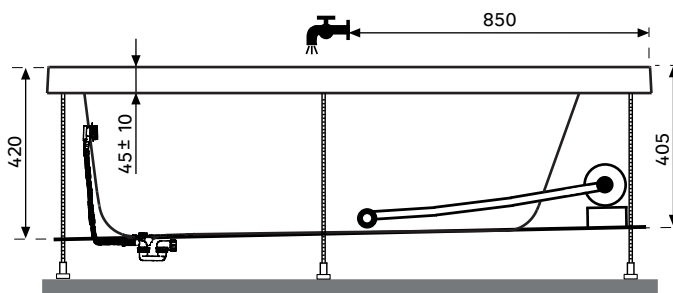

Altura de la bañera con faldón (Variable): 545-565 mm.
Altura total del faldón: 510 mm.

Presinstalación para grifería a pared

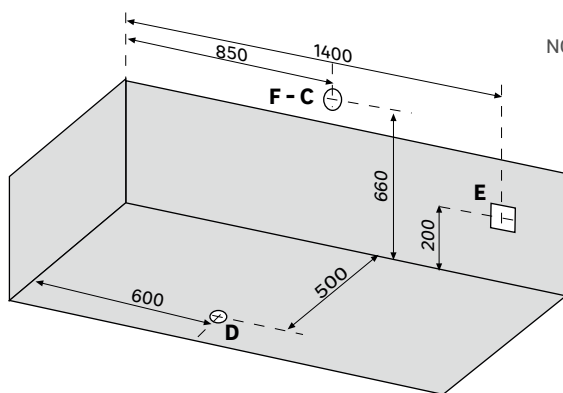

NOTA : La instalación debe llevarse a cabo con paredes y piso acabados.

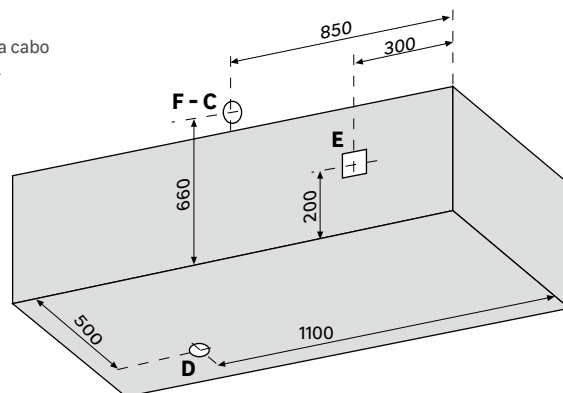

- F Conexión agua fría para grifería
- C Conexión agua caliente para grifería
- D Conexión desagüe \varnothing 40 mm
- E Conexión eléctrica IPX5

*Unidades en mm.

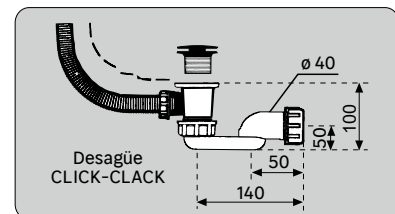
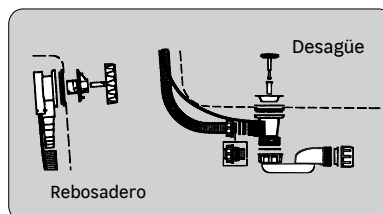

Look S 150x80 cm Acryl

Características Técnicas

- Capacidad : 225 l
- Peso bañera : 23 kg
- Peso con hidró : 40 kg
- Peso expedición : 60 kg
- Volumen bañera : 0,564 m³
- Medidas y volumen de expedición : 1540x840x790 1,02 m³

Características Eléctricas

Sistema Premium :

- Jets / Inyec. : 6 | 24
- Micro jets : 0
- Potencia motor : 650 | 400 W
- Potencia instalada : 650 | 400 W
- Intensidad : 2,9 | 1,8 A
- Voltaje : 220-230 V
- Frecuencia : 50 Hz
- Consumo total : 4,7 A

Dimensiones estándar

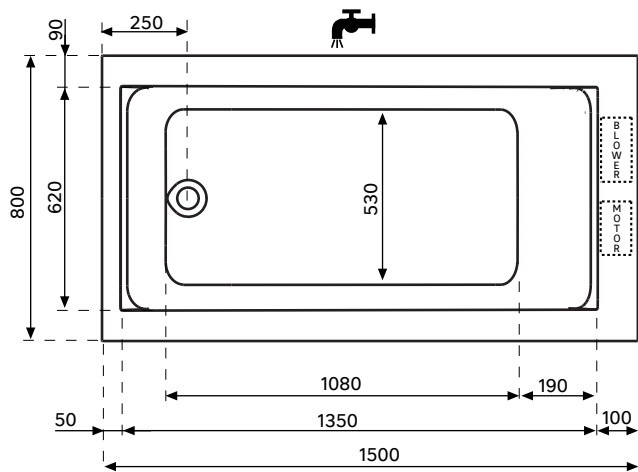

Características Hidráulicas

Sistema Premium :

- Caudal max. agua : 345 l/min
- Caudal aire : 1067 l/min
- Toma desinfección : ND
- Empalme desagüe : \varnothing 40 mm

Sistema Comfort :

- Caudal max. agua : 345 l/min
- Toma desinfección : ND
- Empalme desagüe : \varnothing 40 mm

Sistema Comfort :

- Jets / Inyec. : 6 | 0
- Micro jets : 0
- Potencia motor : 650 W
- Potencia instalada : 650 W
- Intensidad : 2,9 A
- Voltaje : 220-230 V
- Frecuencia : 50 Hz
- Consumo total : 2,9 A

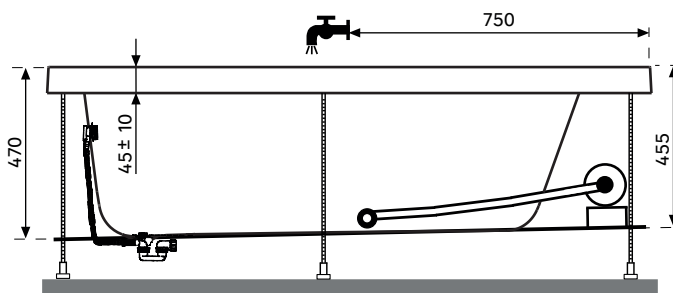

Altura de la bañera con faldón (Variable): 620-630 mm.
Altura total del faldón: 580 mm.

Presinstalación para grifería a pared

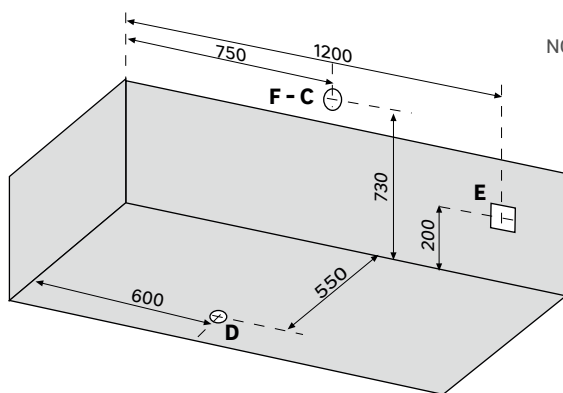

NOTA : La instalación debe llevarse a cabo con paredes y piso acabados.

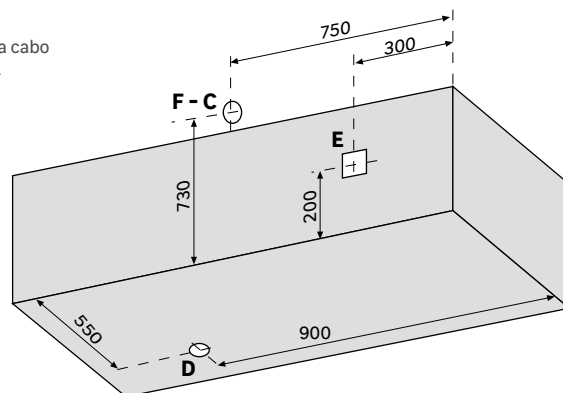

- F Conexión agua fría para grifería
- C Conexión agua caliente para grifería
- D Conexión desagüe \varnothing 40 mm
- E Conexión eléctrica IPX5

*Unidades en mm.

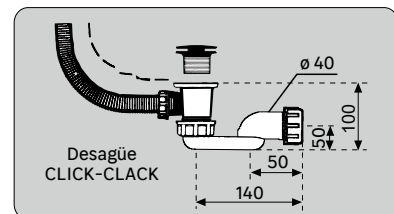
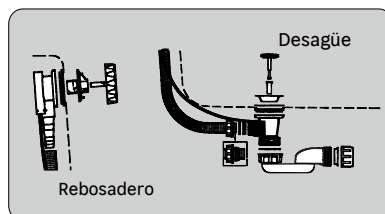

Look S 160x80 cm Acryl

Características Técnicas

- Capacidad : 210 l
- Peso bañera : 24 kg
- Peso con hidró : 44 kg
- Peso expedición : 64 kg
- Volumen bañera : 0,55 m³
- Medidas y volumen de expedición : 1640x840x760 1,04 m³

Características Eléctricas

Sistema Premium :

- Jets / Inyec.: 6 | 24
- Micro jets : 0
- Potencia motor : 650 | 400 W
- Potencia instalada : 650 | 400 W
- Intensidad : 2,9 | 1,8 A
- Voltaje : 220-230 V
- Frecuencia : 50 Hz
- Consumo total : 4,7 A

Dimensiones estándar

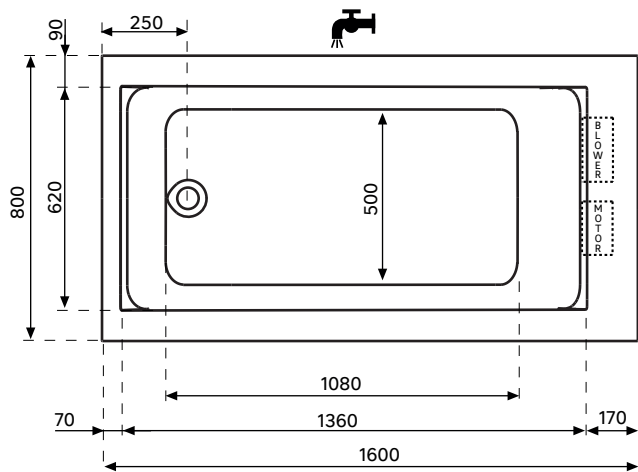

Características Hidráulicas

Sistema Premium :

- Caudal max. agua : 345 l/min
- Caudal aire : 1067 l/min
- Toma desinfección : ND
- Empalme desagüe : \varnothing 40 mm

Sistema Comfort :

- Caudal max. agua : 345 l/min
- Toma desinfección : ND
- Empalme desagüe : \varnothing 40 mm

Sistema Comfort :

- Jets / Inyec.: 6 | 0
- Micro jets : 0
- Potencia motor : 650 W
- Potencia instalada : 650 W
- Intensidad : 2,9 A
- Voltaje : 220-230 V
- Frecuencia : 50 Hz
- Consumo total : 2,9 A

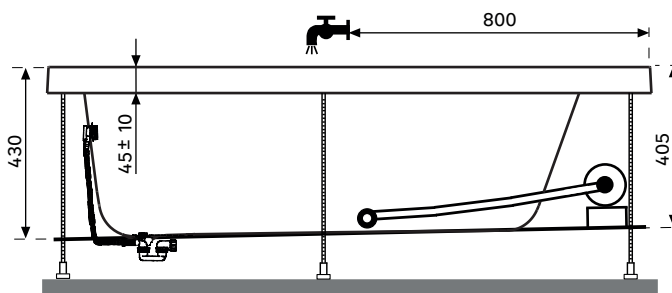

Altura de la bañera con faldón (Variable): 545-565 mm.

Altura total del faldón: 510 mm.

Presinstalación para grifería a pared

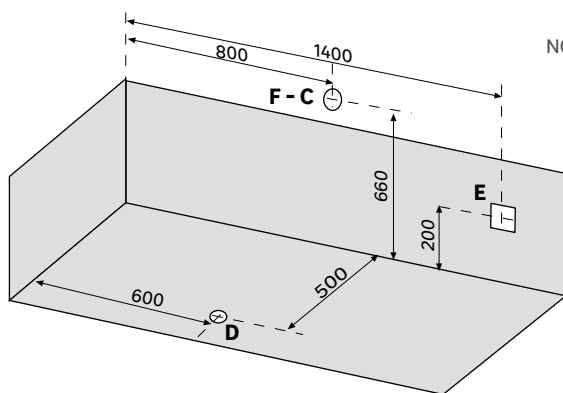

NOTA : La instalación debe llevarse a cabo con paredes y piso acabados.

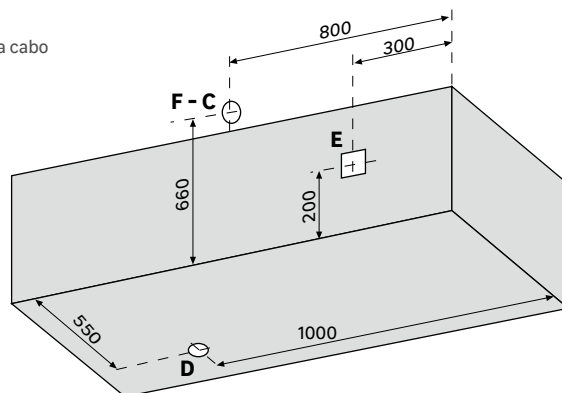

- F Conexión agua fría para grifería
- C Conexión agua caliente para grifería
- D Conexión desagüe \varnothing 40 mm
- E Conexión eléctrica IPX5

*Unidades en mm.

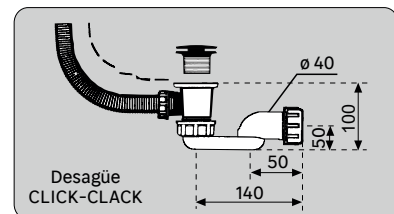
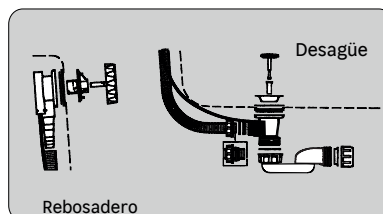

Look S 170x80 cm Acryl

Características Técnicas

- Capacidad: 240 l
- Peso bañera: 26 kg
- Peso con hidromasaje: 44 kg
- Peso expedición: 64 kg
- Volumen bañera: 0,63 m³
- Medidas y volumen de expedición: 1740x840x790 1,15 m³

Características Eléctricas

Sistema Premium:

- Jets / Inyec.: 6 | 24
- Micro jets: 0
- Potencia motor: 650 | 400 W
- Potencia instalada: 650 | 400 W
- Intensidad: 2,9/1,8 A
- Voltaje: 220-230 V
- Frecuencia: 50 Hz
- Consumo total: 4,7 A

Dimensiones estándar

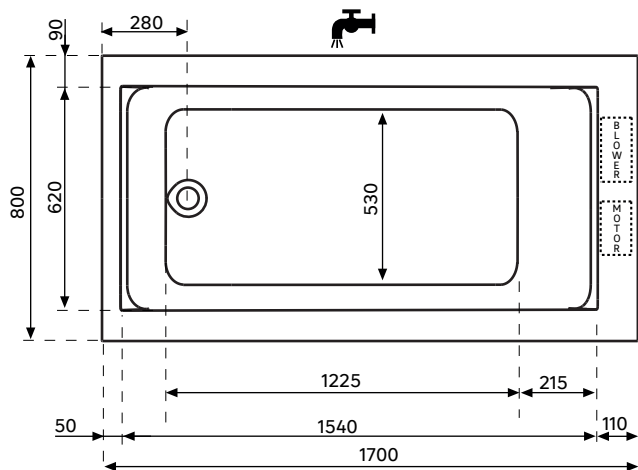

Características Hidráulicas

Sistema Premium:

- Caudal max. agua: 345 l/min
- Caudal aire: 1067 l/min
- Toma desinfección: ND
- Empalme desagüe: ø 40 mm

Sistema Comfort:

- Caudal max. agua: 345 l/min
- Toma desinfección: ND
- Empalme desagüe: ø 40 mm

Sistema Comfort:

- Jets Inyec.: 6 | 0
- Micro jets: 0
- Potencia motor: 650 W
- Potencia instalada: 650 W
- Intensidad: 2,9 A
- Voltaje: 220-230 V
- Frecuencia: 50 Hz
- Consumo total: 2,9 A

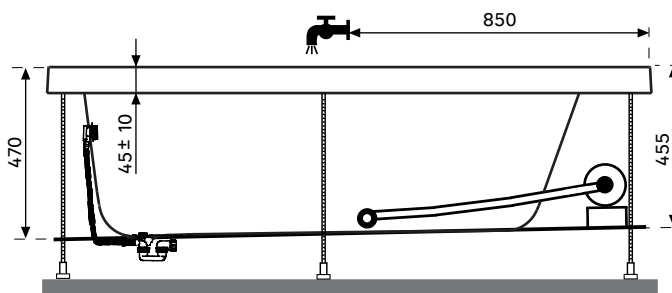

Altura de la bañera con faldón (Variable): 620-630 mm.
Altura total del faldón: 580 mm.

Presinstalación para grifería a pared

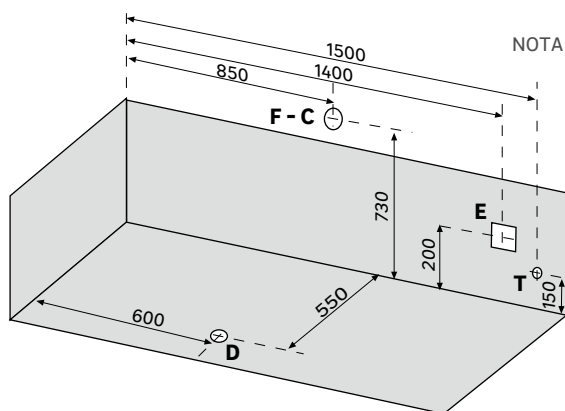

NOTA: La instalación debe llevarse a cabo con paredes y piso acabados.

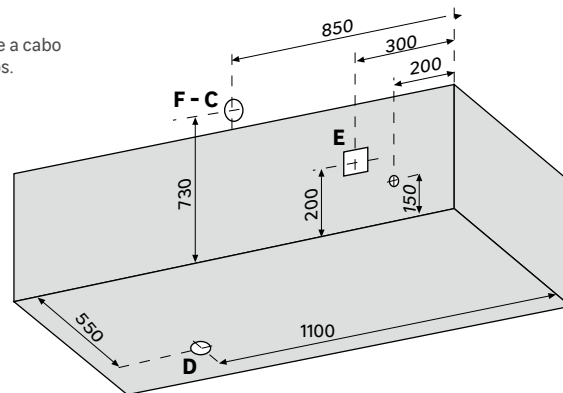

*Unidades en mm.

- F Conexión agua fría para grifería
- C Conexión agua caliente para grifería
- D Conexión desagüe ø 40 mm
- E Conexión eléctrica IPX5
- T Conexión toma desinfección H 1/2".

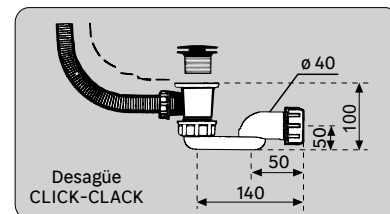
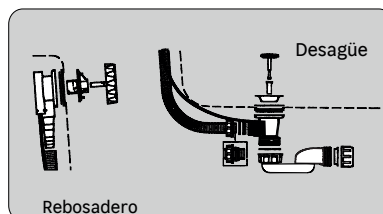

Look L 180x80 cm Acryl

Características Técnicas

- Capacidad : 290 l
- Peso bañera : 28 kg
- Peso con hidró : 46 kg
- Peso expedición : 66 kg
- Volumen bañera : 0,76 m³
- Medidas y volumen de expedición : 1840x840x790 1,22 m³

Características Eléctricas

Sistema Premium :

- Jets / Inyec. : 8 | 24
- Micro jets : 0
- Potencia motor : 800 | 400 W
- Potencia instalada : 800 | 400 W
- Intensidad : 3,5 | 1,8 A
- Voltaje : 220-230 V
- Frecuencia : 50 Hz
- Consumo total : 5,3 A

Dimensiones estándar

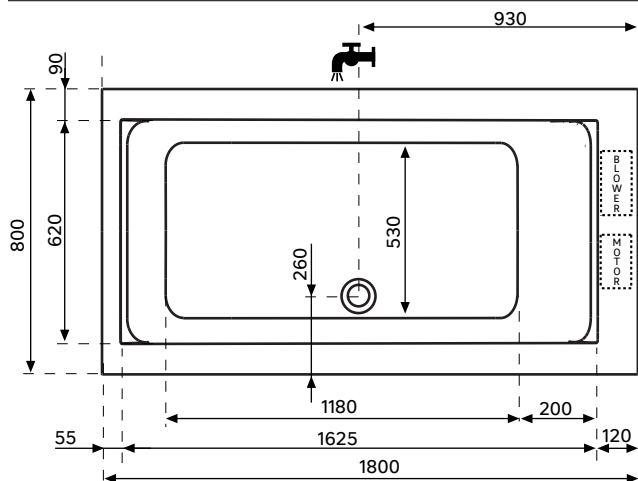

Características Hidráulicas

Sistema Premium :

- Caudal max. agua : 345 l/min
- Caudal aire : 1067 l/min
- Toma desinfección : ND
- Empalme desagüe : \varnothing 40 mm

Sistema Comfort :

- Caudal max. agua : 345 l/min
- Toma desinfección : ND
- Empalme desagüe : \varnothing 40 mm

Sistema Comfort :

- Jets / Inyec. : 8 | 0
- Micro jets : 0
- Potencia motor : 800 W
- Potencia instalada : 800 W
- Intensidad : 3,5 A
- Voltaje : 220-230 V
- Frecuencia : 50 Hz
- Consumo total : 3,5 A

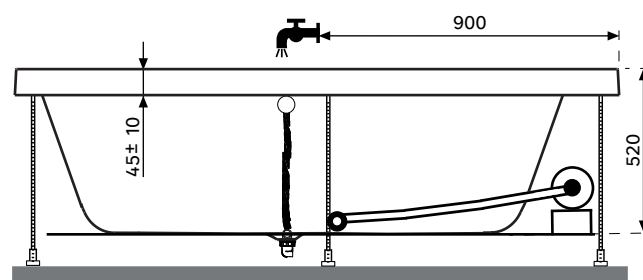

Altura de la bañera con faldón (Variable): 620-630 mm.
Altura total del faldón: 580 mm.

Presinstalación para grifería a pared

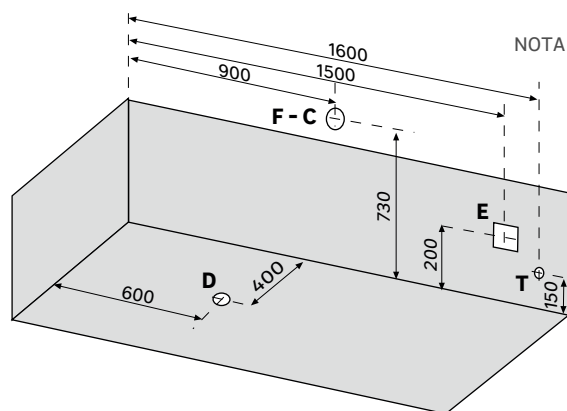

NOTA : La instalación debe llevarse a cabo con paredes y piso acabados.

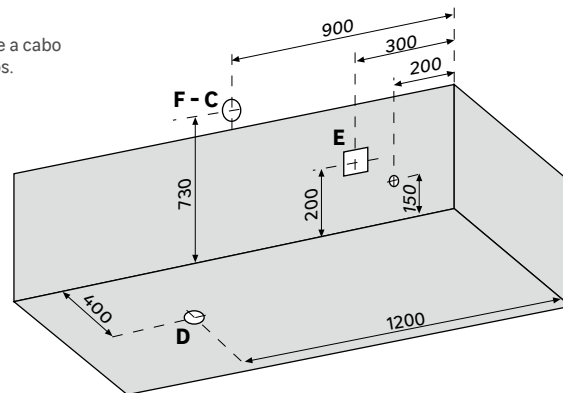

*Unidades en mm.

- F Conexión agua fría para grifería
- C Conexión agua caliente para grifería
- D Conexión desagüe \varnothing 40 mm
- E Conexión eléctrica IPX5
- T Conexión toma desinfección H 1/2".

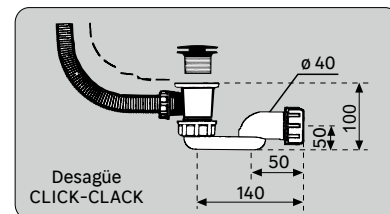
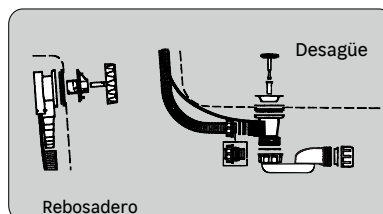

Look L 180x90 cm Acryl

Características Técnicas

- Capacidad: 340 l
- Peso bañera: 33 kg
- Peso con hidró: 48 kg
- Peso expedición: 68 kg
- Volumen bañera: 0,84 m³
- Medidas y volumen de expedición: 1940x840x790 1,28 m³

Características Eléctricas

Sistema Premium:

- Jets / Inyec.: 8 | 24
- Micro jets: 0
- Potencia motor: 800 | 400 W
- Potencia instalada: 800 | 400 W
- Intensidad: 3,5 | 1,8 A
- Voltaje: 220-230 V
- Frecuencia: 50 Hz
- Consumo total: 5,3 A

Dimensiones estándar

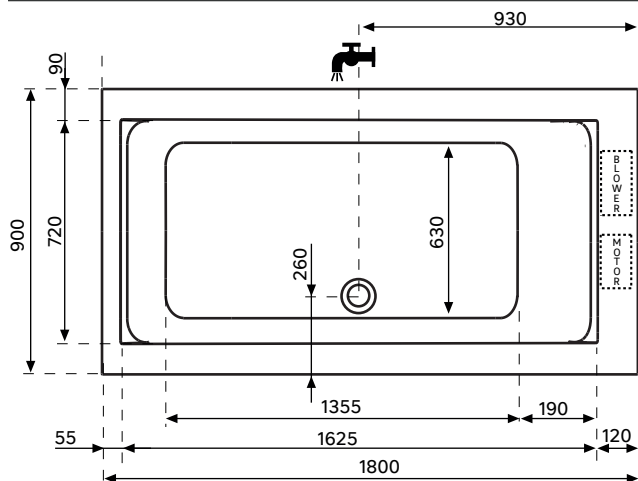

Características Hidráulicas

Sistema Premium:

- Caudal max. agua: 345 l/min
- Caudal aire: 1067 l/min
- Toma desinfección: ND
- Empalme desagüe: \varnothing 40 mm

Sistema Comfort:

- Caudal max. agua: 345 l/min
- Toma desinfección: ND
- Empalme desagüe: \varnothing 40 mm

Sistema Comfort:

- Jets / Inyec.: 8 | 0
- Micro jets: 0
- Potencia motor: 800 W
- Potencia instalada: 800 W
- Intensidad: 3,5 A
- Voltaje: 220-230 V
- Frecuencia: 50 Hz
- Consumo total: 3,5 A

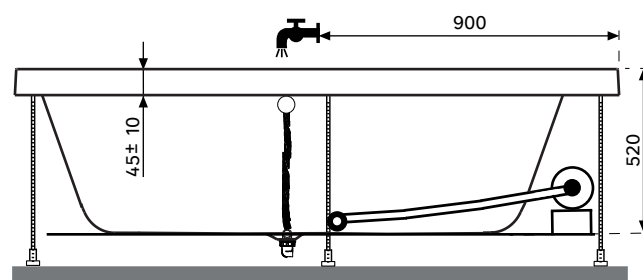

Altura de la bañera con faldón (Variable): 620-630 mm.
Altura total del faldón: 580 mm.

Presinstalación para grifería a pared

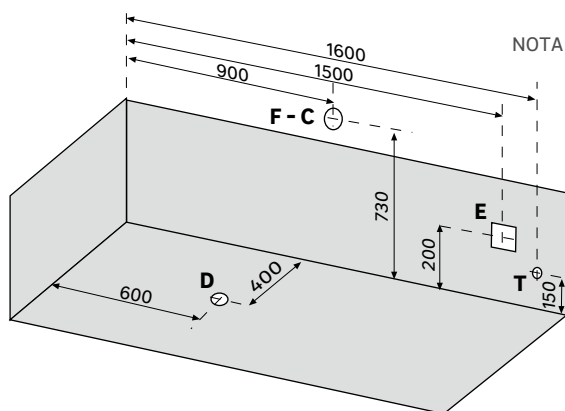

NOTA: La instalación debe llevarse a cabo con paredes y piso acabados.

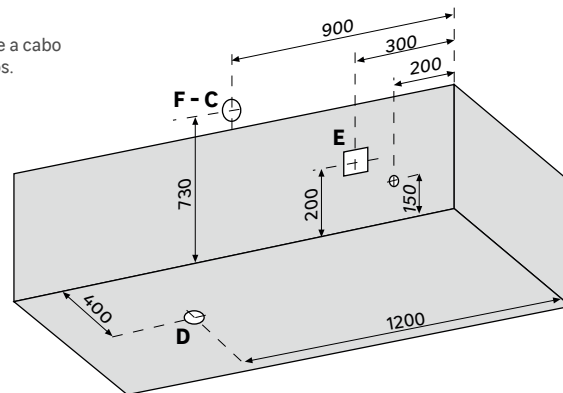

*Unidades en mm.

- F Conexión agua fría para grifería
- C Conexión agua caliente para grifería
- D Conexión desagüe \varnothing 40 mm
- E Conexión eléctrica IPX5
- T Conexión toma desinfección H 1/2".

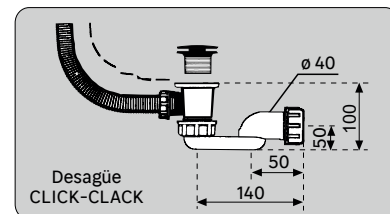
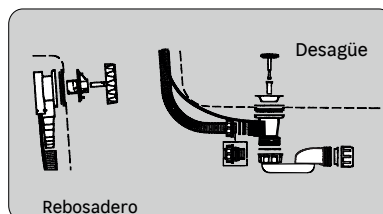

Look XL 200x120 cm Acryl

Características Técnicas

- Capacidad: 450 l
- Peso bañera: 34 kg
- Peso con hidró: 50 kg
- Peso expedición: 70 kg
- Volumen bañera: 1,41 m³
- Medidas y volumen de expedición: 2150x1250x770 2,06 m³

Características Eléctricas

Sistema Premium:

- Jets / Inyec.: 8 | 24
- Micro jets: 0
- Potencia motor: 800 | 400 W
- Potencia instalada: 800 | 400 W
- Intensidad: 3,5 | 1,8 A
- Voltaje: 220-230 V
- Frecuencia: 50 / 60 Hz
- Consumo total: 5,3 A

Dimensiones estándar

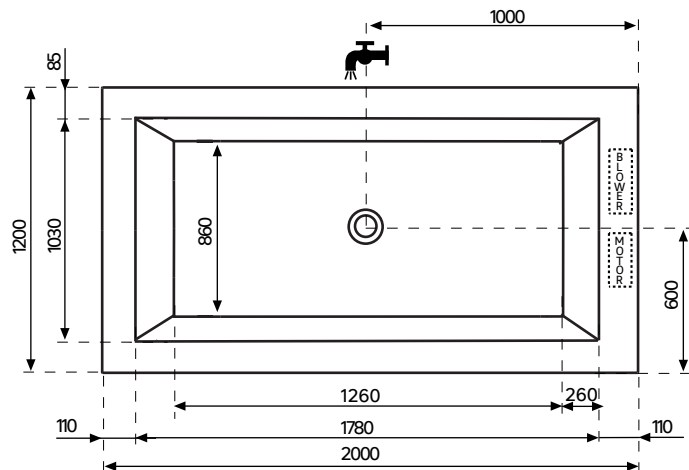

Características Hidráulicas

Sistema Premium:

- Caudal max. agua: 345 l/min
- Caudal aire: 1067 l/min
- Toma desinfección: ND
- Empalme desagüe: \varnothing 40 mm

Sistema Comfort:

- Caudal max. agua: 345 l/min
- Toma desinfección: ND
- Empalme desagüe: \varnothing 40 mm

Sistema Comfort:

- Jets / Inyec.: 8 | 0
- Micro jets: 0
- Potencia motor: 800 W
- Potencia instalada: 800 W
- Intensidad: 3,5 A
- Voltaje: 220-230 V
- Frecuencia: 50 Hz
- Consumo total: 3,5 A

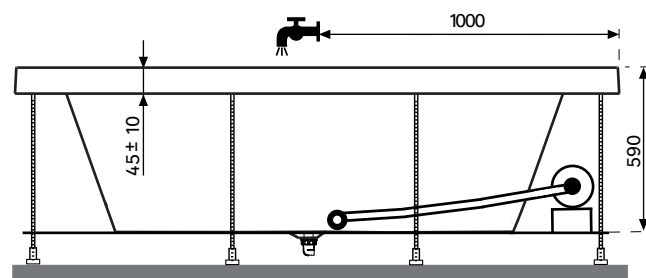

Altura de la bañera con faldón (Variable): 715-735 mm.
Altura total del faldón: 680 mm.

Presinstalación para grifería a pared

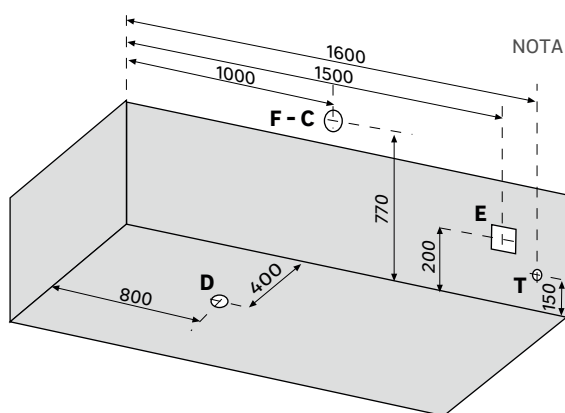

NOTA: La instalación debe llevarse a cabo con paredes y piso acabados.

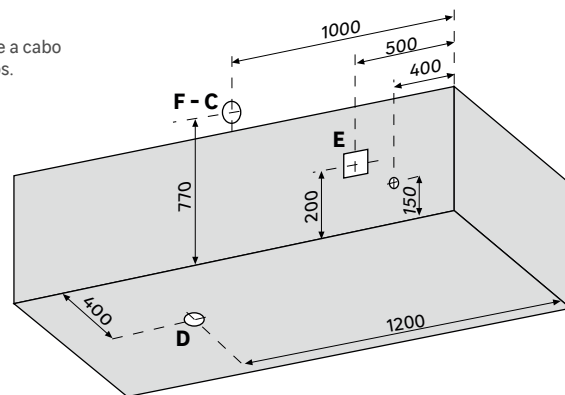

*Unidades en mm.

- F Conexión agua fría para grifería
- C Conexión agua caliente para grifería
- D Conexión desagüe \varnothing 40 mm
- E Conexión eléctrica IPX5
- T Conexión toma desinfección H 1/2".

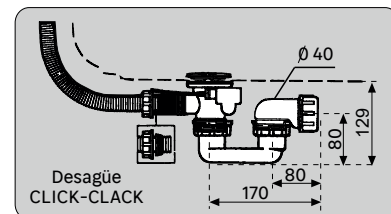
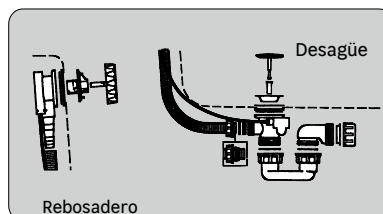





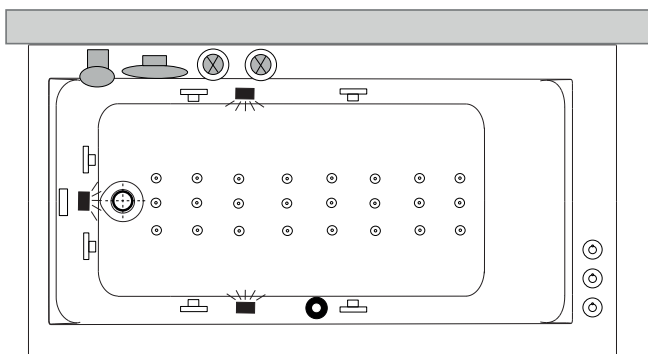



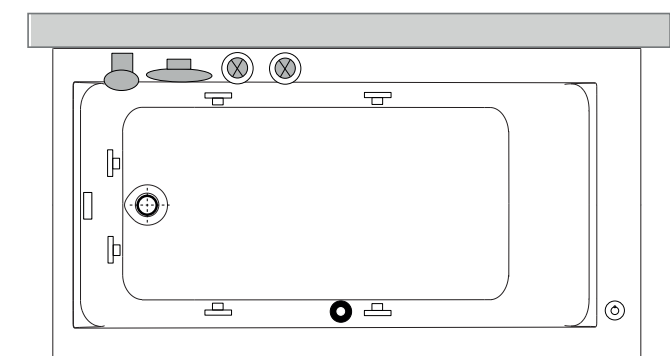



SISTEMAS

PREMIUM



COMFORT



-  Pulsador piezoeléctrico
 -  Pulsador neumático
 -  Motor
 -  Desagüe
 -  Boca de aspiración
 -  Jets
 -  Rebosadero
 -  Inyectores
 -  Focos cromoterapia
 -  Manetas cascada*
 -  Boca + flexo cascada*
- * no incluido

SEGURIDAD ELÉCTRICA

Las bañeras de hidromasaje están fabricadas con arreglo a las disposiciones Europeas EN60 335-2-60.

La bañera se conectará a una instalación fija de una red eléctrica conforme a las disposiciones IEC 364 y legislación vigente. La conexión eléctrica debe ser apta para el consumo de corriente, estar dotada de una toma de tierra eficiente y protegida contra salpicaduras IPX5.

La bañera debe conectarse a la red mediante un interruptor diferencial de doble polaridad de 30mA de máxima y un magnetotérmico adecuado para el consumo del producto con una apertura mínima entre contactos de 3mm.

Todas nuestras bañeras poseen una toma de tierra usada para su conexión equipotencial suplementaria entre todas las masas existentes en el cuarto de baño (EC 364-7). Queda prohibida cualquier tipo de conexión eléctrica en un radio mínimo de 60cm y una altura mínima de 230cm alrededor de la bañera.

INSTALACIÓN HIDRÁULICA

Predisponer las conexiones de agua caliente y fría de los grifos para el llenado de bañera y la conexión de desagüe (ver recomendaciones).

En caso de que la dureza del agua suministrada sea muy elevada, y para asegurar el buen funcionamiento del equipo, conviene instalar un descalcificador.

* Para versión con toma de desinfección se recomienda instalar en el punto indicado una llave de paso con filtro.

INSTALACIÓN ¡NO ENCASTRAR LA BAÑERA!

Efectuar el perímetro donde se emplazará la bañera, realizando el apoyo en las pestañas y con las conexiones adecuadas. B10 aconseja el equipamiento de la bañera con faldones. En caso contrario se deberán realizar tabiques removibles de pladur o similares dejando un registro de ventilación en el lado del motor de unos 30X30cm. como mínimo.

obath

Atención al cliente y pedidos: info@obath.es
Consultas técnicas de producto e incidencias: sat@obath.es